

OREGON

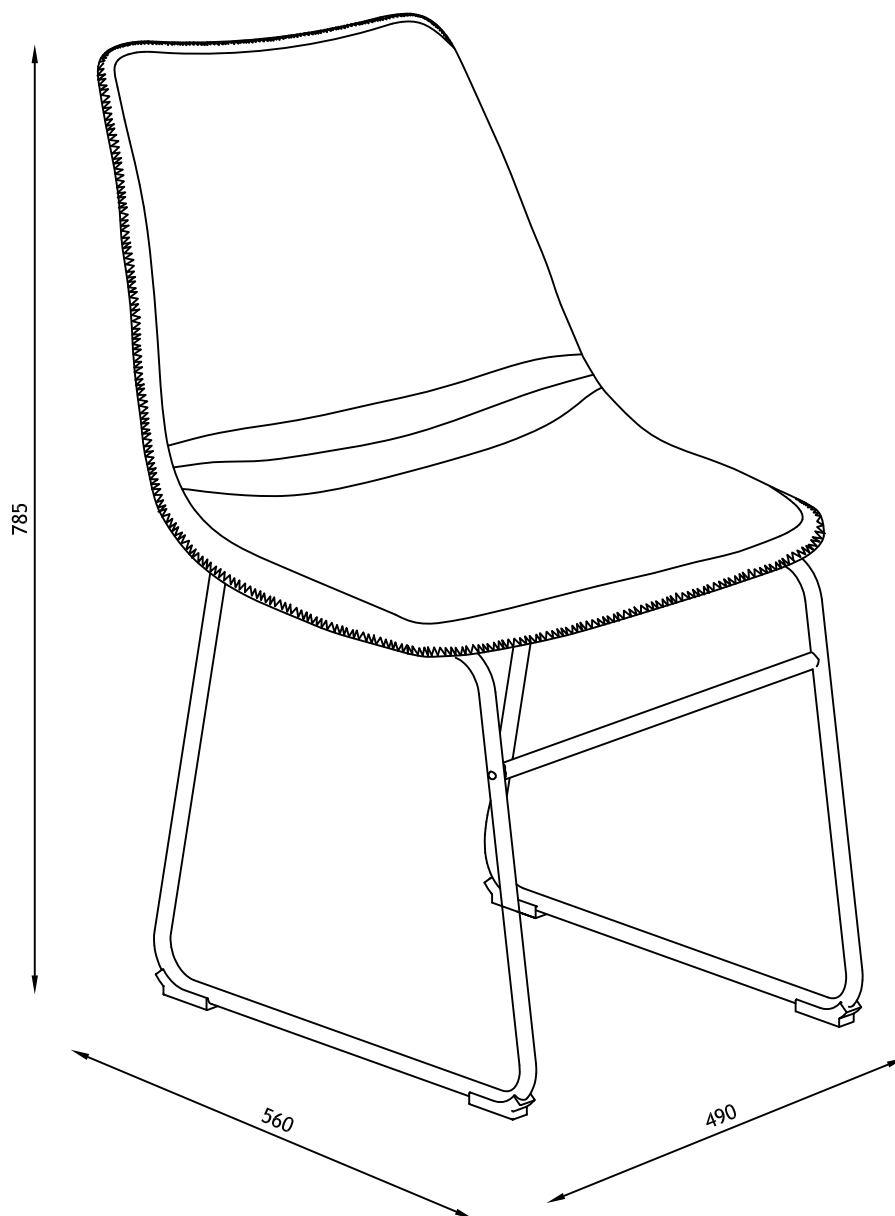

DK: Vigtigt! Læs omhyggeligt og opbevar for senere anvendelse.

UK: Important! Read carefully and retain for future reference.

DE: Wichtig! Sorgfältig lesen und für spätere Verwendung aufbewahren.

FR: Important! A lire soigneusement et à conserver.

SE: Viktigt! Läs noggrant och spara för senare behov.

ES: Importante! Leer cuidadosamente las instrucciones y guardar para futuras referencias.

IT: Importante! Leggere attentamente e conservare per future necessità.

004 Rev 3

- DK:** For at undgå at møblet ridses under samling, bør samlingen foretages på et blødt underlag - f.eks. et tæppe.
- UK:** Assembling of the furniture should take place on a soft surface e.g.a carpet in order to avoid scratching during assembly.
- DE:** Um zu vermeiden, dass das Möbelstück gerissen wird, empfehlen wir unbedingt, es auf einer weichen Unterlage zu montieren - z.B. ein Teppich.
- FR:** Afin d'éviter les rayures lors du montage, l'assemblage du meuble doit être effectué sur une surface douce - par exemple une couverture.
- SE:** För att möbeln inte ska repas vid montering bör den monteras på ett mjukt underlag - tex. på en matta.
- ES:** El montaje del sofa tiene que ser hecho en una superficie suave, como por ejemplo una alfombra o una manta , para evitar rozaduras durante el montaje.
- IT:** Il montaggio dei mobili dovrebbe essere eseguito su una superficie morbida, ad esempio su un tappeto, per evitare rigature dovute all'assemblaggio.

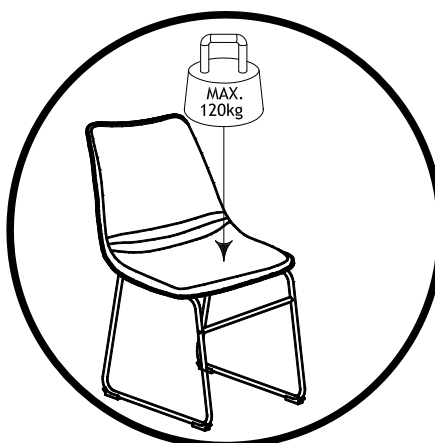
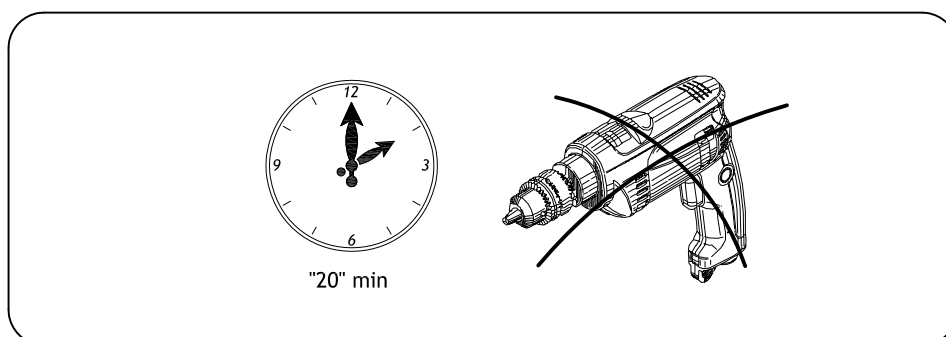
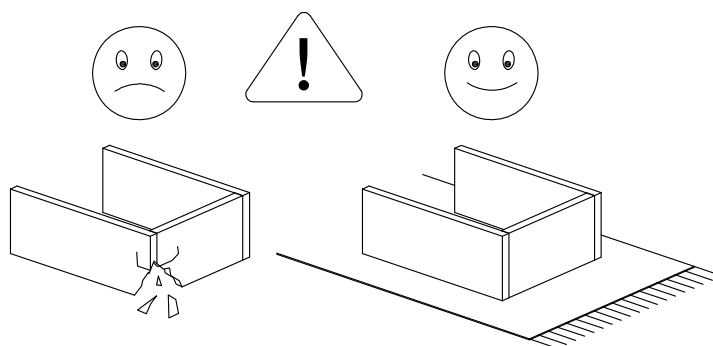

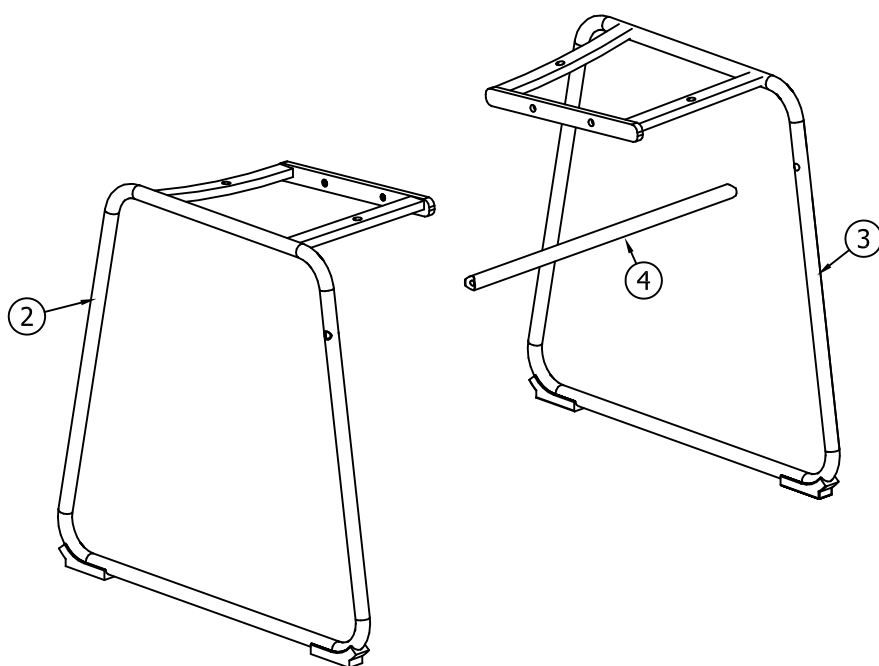
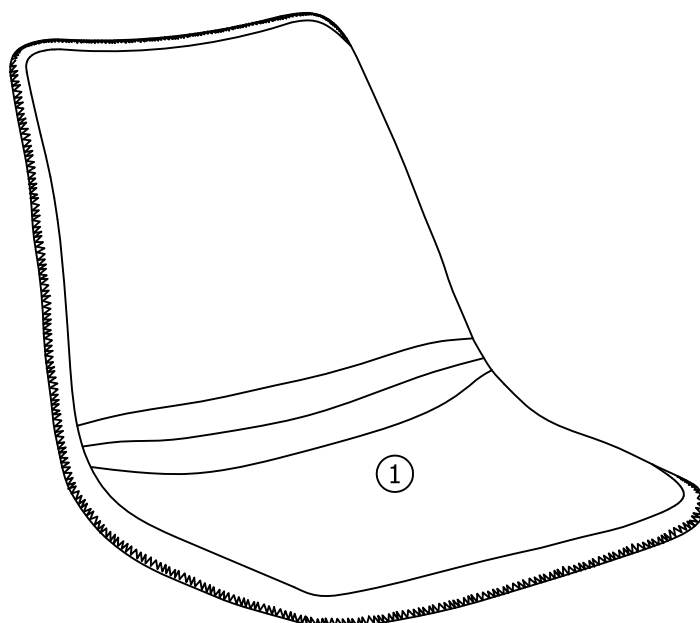

			✓
1	1	470 x 485 x 390	
2	1	480 x 450 x 215	
3	1	480 x 450 x 215	
4	1	403 x Ø16	

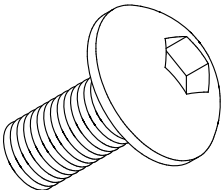
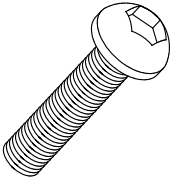
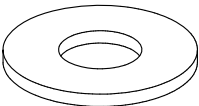
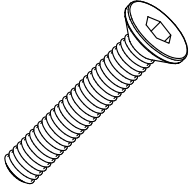

ID nr. XXXX

mm

10	A x 2  M8x14 mm	B x 4  M6x22 mm	C x 4  M6/Ø18 mm	D x 2  M6x30 mm
20	E x 1  5 mm			
30				
40				
50				
60				
70				
80				
90				
100				
110				
120				

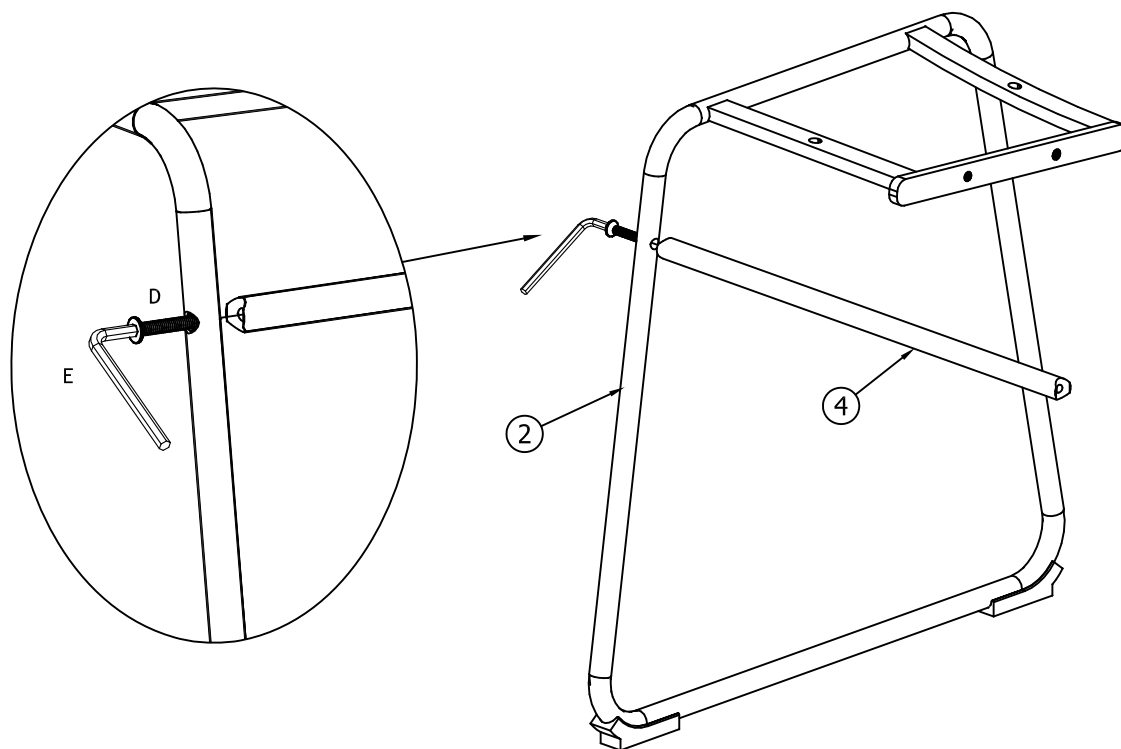
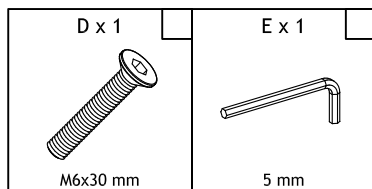
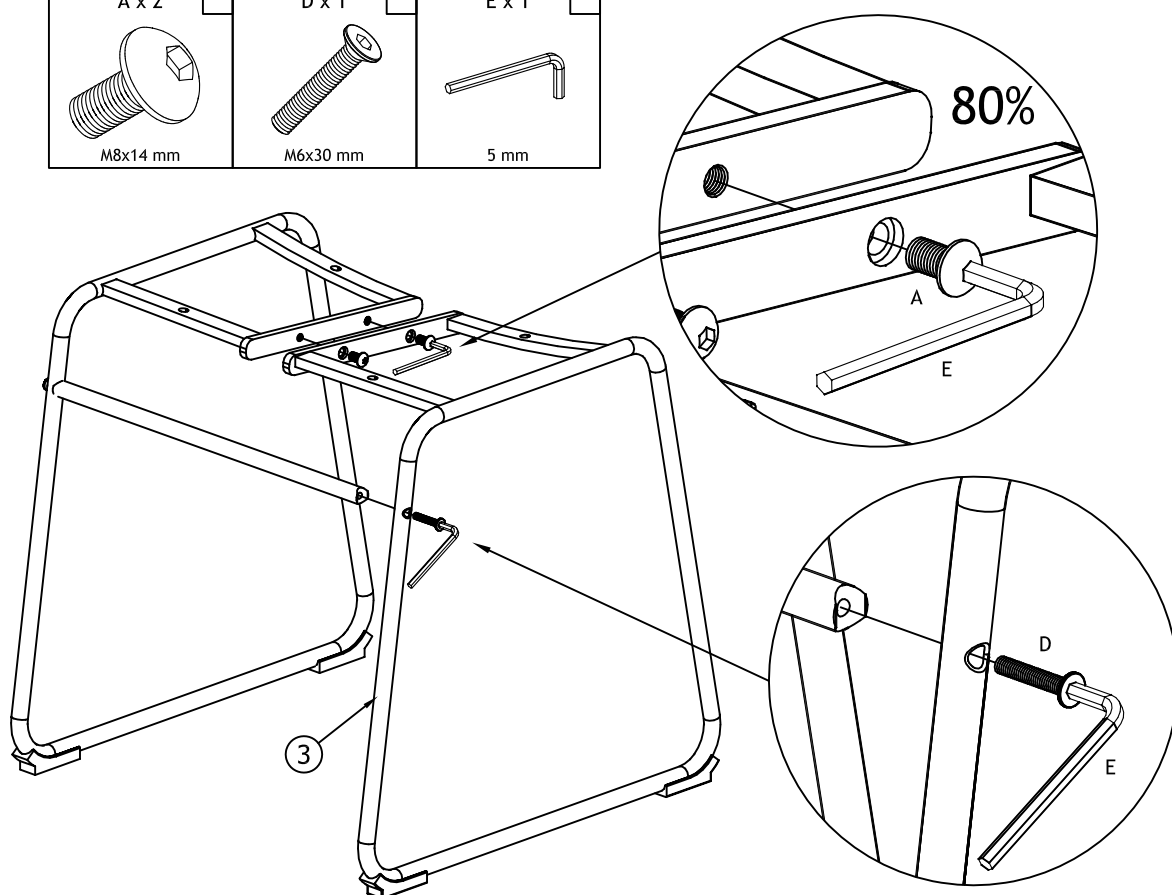
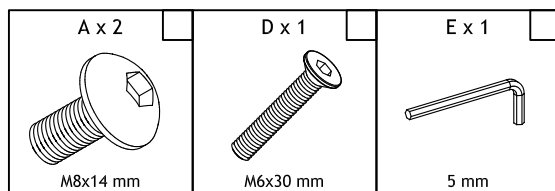
1**2**

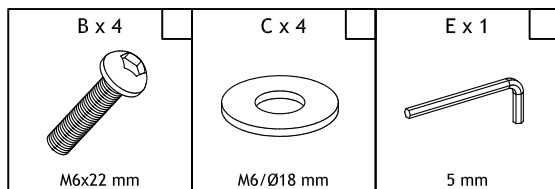
3

100%

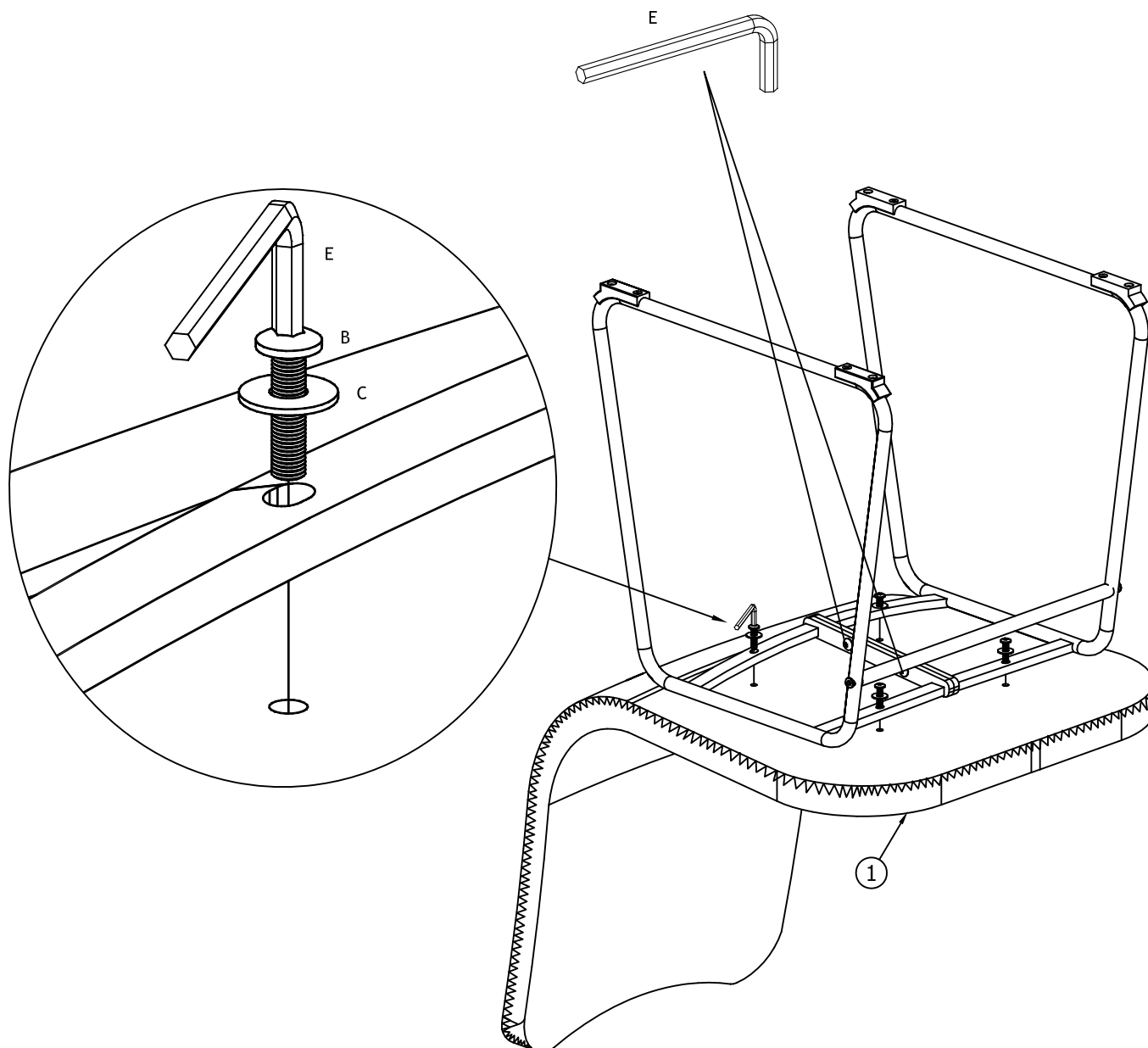

DK: Venligst bemærk!

Under transport og håndtering kan der opstå mindre trykmærker i skummet på sædet eller ryggen. Skummet vil efter kort tids brug genrejse sig igen, så trykmærker i skummet accepteres ikke som en reklamation.

Hvis De ønsker at fremskynde skummets genrejsningsproces, anbefaler vi nedenstående udbedringsmetode:

- Udpeg området hvor skummet er trykket
- Varm forsigtigt området med en hårtørrer eller varmeblæser – varmegiveren SKAL holdes mindst 10 cm. Fra området
- Gnid samtidig forsigtigt med fingrene på trykmærket
- Gentag processen 2-3 gange hvis nødvendigt

UK: Please note!

During transport and handling, pressure marks may appear in the foam inside the chair seat or the chair back. Such pressure marks will re-shape over a reasonable period of time and are not accepted as justified complaints.

If you wish to speed up this process, we recommend that you perform following exercise:

- Point out the area containing the light pressure marks
- Heat up gently using a hair dryer, stop 10 cm from the selected area
- Gently rub the pressure marks, while heating.
- Repeat 2-3 times.

DE: Bitte beachten!

Unter Transport und Handhabung können Druckstellen in der Polsterung des Stuhlsitzes oder der Lehne auftreten. Derartige Druckstellen verschwinden über einen angemessenen Zeitraum gradweise und sind daher nicht als berechtigte Beanstandungen zu betrachten.

Wenn Sie diesen Vorgang beschleunigen möchten, empfehlen wir folgendes:

- Lokalisieren Sie die Druckstellen auf dem betroffenen Artikel
- Wärmen Sie den Bereich vorsichtig mit einem Föhn auf und halten Sie einen Abstand von mindestens 10 cm zwischen der Polsterung und dem Föhn.
- Massieren Sie die Druckstellen mit leichten Druck während des aufwärmens
- Wiederholen Sie den Vorgang 2-3 Mal nach Bedarf

FR: Merci de noter!

Des marques de pression peuvent apparaître sur la mousse de l'assise ou du dossier durant le transport. Ces marques disparaissent dans un délai raisonnable et ne sont donc pas acceptées comme réclamation.

Si vous souhaitez accélérer ce processus, nous vous recommandons de suivre les étapes suivantes :

- Effectuer des pressions légère sur la surface marquée
- Chauffer doucement à l'aide d'un sèche cheveux la surface marquée : ne pas approcher de moins de 10 cm
- Frottez doucement les marques de pressions tout en chauffant
- Répétez l'opération 2-3 fois

SE: Observera!

Under transport och annan hantering kan formförändringar uppstå i skummet i stolens sits och rygg. Formförändringarna avtar och försvinner med tiden och godtas inte som ett skäl till reklamation.

Om du vill påskynda processen rekommenderar vi att du gör följande:

- Identifiera det lätt formförändrade området
- Värm upp området genom att använda en hårtork på 10 cm avstånd
- Gnugga lätt på det aktuella området medan du värmer det
- Upprepa 2–3 gånger.

ES:Tenga en cuenta lo siguiente:

Durante el transporte y el manejo, pueden aparecer marcas de presión en la espuma de dentro del asiento o del respaldo de la silla. Estas marcas de presión retomarán su forma tras un periodo de tiempo razonable y no se aceptan como reclamaciones justificadas.

Si desea acelerar el proceso, le recomendamos que lleve a cabo el siguiente ejercicio:

- Localice el área en que se encuentran estas leves marcas de presión.
- Caliéntela con cuidado con ayuda de un secador, manténgalo a 10 cm del área seleccionada.
- Frote suavemente las marcas de presión al mismo tiempo que las calienta.
- Repítalo 2 o 3 veces.

IT:Nota!

Durante il trasporto e la manipolazione, potrebbero apparire segni di pressione sulla schiuma all'interno del sedile o dello schienale della sedia. Tali segni di pressione spariscono dopo un periodo di tempo ragionevole e non sono considerati come condizione per un reclamo.

Se si desidera accelerare tale processo, si consiglia di eseguire la seguente procedura.

- Individuare la zona che presenta i leggeri segni di pressione
- Riscaldare leggermente l'area interessata con un asciugacapelli, a una distanza di 10 cm
- Strofinare delicatamente